

# รูปแบบการพัฒนาชุมชนยั่งยืนภาคตะวันออกเฉียงเหนือตอนบนของประเทศไทย

A Model of Sustainable Community Development in Upper Provinces of the Northeastern Region in Thailand

## บทคัดย่อ

การวิจัยครั้งนี้มีวัตถุประสงค์ 1) เพื่อศึกษาปัจจัยที่ส่งผลกระทบต่อพัฒนาชุมชนยั่งยืน ภาคตะวันออกเฉียงเหนือตอนบนของประเทศไทย 2) เพื่อสร้างรูปแบบการพัฒนาชุมชนยั่งยืนภาคตะวันออกเฉียงเหนือตอนบนของประเทศไทย และ 3)

เพื่อตรวจสอบยืนยันรูปแบบการพัฒนาชุมชนยั่งยืนภาคตะวันออกเฉียงเหนือตอนบนของประเทศไทย วิธีดำเนินการวิจัยแบ่งออกเป็น 2 ระยะ การวิจัยระยะที่ 1 เป็นการวิจัยเชิงปริมาณ เพื่อศึกษาปัจจัยเชิงสาเหตุที่ส่งผลกระทบต่อพัฒนาชุมชนยั่งยืนภาคตะวันออกเฉียงเหนือของประเทศไทย ประชากรในการวิจัย คือ ตัวแทนหมู่บ้านในภาคตะวันออกเฉียงเหนือตอนบน 4 จังหวัด หมู่บ้านละ 1 คน จำนวน 7,939 คน กลุ่มตัวอย่าง ได้แก่ ตัวแทนหมู่บ้านในภาคตะวันออกเฉียงเหนือตอนบน 4 จังหวัด จำนวน 380 คน โดยใช้วิธีการคำนวณหาขนาดของกลุ่มตัวอย่างตามสูตรของทาร์ ยามาเน่ เครื่องมือที่ใช้ในการวิจัยเป็นแบบสอบถามแบบมาตราส่วนประมาณค่า ซึ่งมีค่าความเชื่อมั่นทั้งฉบับเท่ากับ .92 การวิเคราะห์ข้อมูลกระทำโดยใช้โปรแกรมคอมพิวเตอร์สำเร็จรูป สถิติที่ใช้ทดสอบสมมติฐาน ได้แก่ การวิเคราะห์สมการโครงสร้างเชิงเส้น (Path Analysis) โดยใช้โปรแกรมลิสเรล (LISREL) ซึ่งกำหนดนัยสำคัญทางสถิติที่ระดับ .05 และสหสัมพันธ์เพียร์สัน (Pearson Correlation) ระยะที่ 2 เป็นการวิจัยเชิงคุณภาพ โดยผู้วิจัยได้สร้างรูปแบบการพัฒนาชุมชนยั่งยืนภาคตะวันออกเฉียงเหนือตอนบนของประเทศไทย แล้วนำรูปแบบนั้นไปให้ผู้เชี่ยวชาญ จำนวน 20 คน ตรวจสอบยืนยันและวิพากษ์ให้ข้อเสนอแนะแนวทางการปรับปรุงรูปแบบ โดยผู้วิจัยเก็บรวบรวมข้อมูลจากแบบสอบถามตรวจสอบยืนยันรูปแบบการวิจัย ซึ่งมีทั้งแบบสอบถามมาตราส่วนประมาณค่าและแบบวิจารณ์ จากนั้นได้ทำการวิเคราะห์และสังเคราะห์ข้อมูล แล้วนำมาเทียบเคียงกับบริบทของการวิจัยและปรับปรุงแก้ไขจนได้รูปแบบการพัฒนาชุมชนยั่งยืนภาคตะวันออกเฉียงเหนือตอนบนของประเทศไทยที่สมบูรณ์

ผลการวิจัย พบว่า 1. ปัจจัยที่มีผลต่อการพัฒนาชุมชนยั่งยืนภาคตะวันออกเฉียงเหนือตอนบนของประเทศไทยโดยเรียงลำดับค่าสัมประสิทธิ์อิทธิพลจากมากไปหาน้อย คือ ปัจจัยด้านการมีส่วนร่วมของชุมชน ปัจจัยด้านความสามารถในการพึ่งตนเอง และปัจจัยด้านภูมิปัญญาท้องถิ่น 2. ผลการสร้างรูปแบบการพัฒนาชุมชนยั่งยืนภาคตะวันออกเฉียงเหนือตอนบนของประเทศไทยได้แนวทางในการพัฒนาชาวบ้านในชุมชน จำนวน 3 แนวทาง คือ แนวทางการสร้างแนวร่วมภาคประชาชน แนวทางการสร้างความสามารถในการพึ่งตนเอง และแนวทางการอนุรักษ์และฟื้นฟูภูมิปัญญาท้องถิ่น 3. ผลการตรวจสอบยืนยันรูปแบบการบริหารและการพัฒนาชุมชนยั่งยืนภาคตะวันออกเฉียงเหนือตอนบนของประเทศไทยที่ผู้วิจัยสร้างขึ้นโดยผู้เชี่ยวชาญ จำนวน 20 คน พบว่า รูปแบบการพัฒนาชุมชนยั่งยืน ภาคตะวันออกเฉียงเหนือตอนบนมีความเป็นไปได้อยู่ในระดับมาก

**คำสำคัญ :** การพัฒนา, ชุมชนยั่งยืน, ภาคตะวันออกเฉียงเหนือของไทย

สมเชาวน์ บำรุงชัย

Somchao Bamrungchai

บัณฑิตวิทยาลัย หลักสูตรรัฐประศาสนศาสตรดุษฎีบัณฑิต

สาขาวิชารัฐประศาสนศาสตร์ มหาวิทยาลัยราชภัฏมหาสารคาม

E-mail : somchao.obt@gmail.com

## ABSTRACT

The purposes of the research were to analyze factors affecting Sustainable Community Development in Upper Provinces of the Northeastern Region in Thailand, to design a model for sustainable community development, and to assess the model for sustainable community development. The research methodology was divided into two steps; step 1 focused on analyzing the factors affecting the sustainable community administration and development through the quantitative research. The samples were 380 population from 7,939 villages in 4 provinces in the upper part of the northeastern region in Thailand. Taro Yamane method was employed for calculating the sample size. The instrument was a questionnaire with a .92 reliability index, and the data were analyzed by the computer program. The statistics used were Path Analysis with the .05 level of statistical significance , and Pearson Correlation. Step 2 focused on designing a model for sustainable community administration and development through the qualitative research. The model was assessed by twenty experts. The instrument was an assessment form and a questionnaire . The data were analyzed and synthesized; and the data were employed for improving a model for sustainable community administration and development in the upper part of the northeastern region of Thailand.

Results of the research were as follows : 1. The research findings indicated that the factors affecting the sustainable Community development consisted of community based participation, self sufficiency and local wisdom. 2. The model for sustainable community development was composed of three development guideline on strategies for public participation, potential and competency in self sufficiency and local wisdom preservation. 3. The finding indicated that the level of the model efficiency assessed by the experts was high

**Keyword :** Development, Sustainable Community, Northeastern Region in Thailand

## บทนำ

ภายใต้การเปลี่ยนแปลงอย่างรวดเร็วของกระแสโลกาภิวัตน์ได้ส่งผลกระทบต่อทิศทางการพัฒนาเศรษฐกิจและสังคมของประเทศไทยอย่างหลีกเลี่ยงไม่ได้และความรุนแรงของผลกระทบอาจจะมากกว่าในอดีต เพราะระบบเศรษฐกิจของไทยเป็นระบบเปิด หากการพัฒนาประเทศยังไม่ได้ให้ความสำคัญกับการสร้างความสมดุลและภูมิคุ้มกัน รวมทั้งนำทุนที่มีอยู่ในประเทศทั้งทุนทางเศรษฐกิจ ทุนทางสังคม และทุนทางทรัพยากรธรรมชาติสิ่งแวดล้อมมาใช้ให้เป็นประโยชน์อย่างจริงจังแล้ว การเปลี่ยนแปลงของบริบทโลกจะยิ่งส่งผลกระทบต่อความไม่มั่นคงและยั่งยืนในการพัฒนาประเทศไทยมากยิ่งขึ้น (สุพัตรา สุภาพ. 2550 : 45) การพัฒนาประเทศในระยะแผนพัฒนาเศรษฐกิจและสังคมแห่งชาติฉบับที่ 10 (พ.ศ.2550-2554) ได้มุ่งการพัฒนาสู่สังคมที่มีความสุขอย่างยั่งยืน โดยการสร้างความสมดุลและภูมิคุ้มกันของการพัฒนาให้เกิดขึ้นในทุกมิติเพื่อความอยู่ดีมีสุขของคนไทยและนำพาประเทศไปสู่ความยั่งยืน ด้วยการให้ความสำคัญกับการเสริมสร้างทุนของประเทศที่มีอยู่โดยเฉพาะทุนทางสังคมที่จะเป็นพื้นฐานหลักในการพัฒนาคุณภาพคนให้เป็นผู้มีความรู้คู่คุณธรรม มีจิตสำนึกสาธารณะ รู้เท่าทันการเปลี่ยนแปลง ภายใต้กระบวนการเรียนรู้และการจัดองค์ความรู้ในรูปแบบที่หลากหลายตามภูมิสังคมที่เหมาะสม สอดรับกับการดำเนินชีวิตบนฐานทรัพยากร ภูมิปัญญาและวิถีวัฒนธรรมชุมชน อันจะนำไปสู่การพัฒนาชุมชนให้มีความเข้มแข็ง และเป็นพลังในการพัฒนาประเทศ (สำนักงานคณะกรรมการเศรษฐกิจและสังคมแห่งชาติ. 2553 : 14)

ภาคตะวันออกเฉียงเหนือ หรือภาคอีสาน มีพื้นที่การปกครองครอบคลุม 20 จังหวัด เป็นภาคที่มีพื้นที่ขนาดใหญ่ที่สุด มีพื้นที่ประมาณ 170,218 ตารางกิโลเมตร (ประมาณ 105 ล้านไร่) และมีประชากรมากที่สุดเมื่อเปรียบเทียบกับภาคอื่นๆ คือ มีพื้นที่ประมาณ 1 ใน 3 ของประเทศ และมีประชากรมากเป็นสัดส่วน 1 ใน 3 ของประเทศ หรือประมาณ 23 ล้านคน เป็นภาคที่มีพื้นที่เกษตรกรรมมากที่สุด คือ ประมาณร้อยละ 44 ของประเทศ อีกทั้งยังเป็นพื้นที่ที่มีความสำคัญทางด้านประวัติศาสตร์ การตั้งถิ่นฐานที่มีประเพณีและวัฒนธรรมเป็นเอกลักษณ์เฉพาะถิ่นสืบมาช้า

นานโดยมีแหล่งโบราณสถาน ศิลปะ สถาปัตยกรรม และโบราณคดีซึ่งเป็นมรดกของประเทศที่สำคัญ แต่ประชากรส่วนใหญ่ในภาคอีสาน ยังคงประสบกับปัญหาความยากจน โดยพบว่ามีสัดส่วนคนจนสูงกว่าทุกภูมิภาคถึงร้อยละ 59.8 สัดส่วนผู้ด้อยโอกาสสูงที่สุดร้อยละ 49.3 เกษตรกรกว่า 1 แสนครอบครัวไม่มีที่ดินทำกิน คิดเป็นร้อยละ 5 ของครัวเรือนทั้งหมดในภาค หรือคิดเป็น 23% ของครัวเรือนที่ไม่มีที่ทำกินทั้งหมดของประเทศ นับเป็นสาเหตุสำคัญที่ทำให้คนต้องอพยพไปขายแรงงานที่อื่นเป็นจำนวนมากที่สุด ไม่ว่าจะเข้ากรุงเทพฯ เมืองใหญ่ๆ หรือต่างประเทศ เพื่อไปแสวงหาโอกาสทางด้านเศรษฐกิจ และสังคมที่ดีกว่า

อย่างไรก็ตามในสภาวะทางสังคมที่เปลี่ยนแปลงไป ชีวิตของคนในระดับหมู่บ้านก็เปลี่ยนแปลงไปด้วย โดยเฉพาะอย่างยิ่งปัญหาด้านการเพิ่มจำนวนประชากร ปัญหาภัยธรรมชาติ และปัญหาค่านิยมวัตถุนิยม ซึ่งปัญหาที่กล่าวมานี้ถือเป็นเรื่องสำคัญที่ส่งผลกระทบต่อการดำเนินชีวิตของผู้คนในสังคมเป็นจำนวนมาก ทำให้เกิดการแก่งแย่งแข่งขันกันจนเป็นสิ่งที่ก่อให้เกิด ปัญหาต่าง ๆ เช่น ปัญหาที่ดินทำกิน ปัญหาน้ำเพื่อการเกษตร ปัญหาการแบ่งพรรคแบ่งพวก และการทะเลาะเบาะแว้ง เป็นต้น ซึ่งการเปลี่ยนแปลงทางสังคมดังกล่าวเป็นสาเหตุที่ก่อให้เกิดปัญหาในการพัฒนาระดับหมู่บ้านมีใช้น้อย โดยผู้ที่จะมีบทบาทในการแก้ไขปัญหาดังกล่าวได้ดีที่สุด คือ ชาวบ้านในหมู่บ้านทุกคนที่จะต้องหันหน้าเข้าหากัน ด้วยความสมัครสมานสามัคคีในการเป็นส่วนหนึ่งของการพัฒนาอย่างยั่งยืน (กรมการปกครอง. 2551 : 12-16)

จากเหตุผลดังกล่าวข้างต้น จึงเป็นสิ่งที่น่าสนใจและควรทำการศึกษาว่ามีปัจจัยอะไรบ้างที่ส่งผลกระทบต่อพัฒนาชุมชนยั่งยืนในภาคตะวันออกเฉียงเหนือตอนบนของประเทศไทย และผู้วิจัยควรจะสร้างรูปแบบการพัฒนาชุมชนยั่งยืนภาคตะวันออกเฉียงเหนือตอนบนของประเทศไทยที่เหมาะสมอย่างไร เพื่อนำสารสนเทศที่ได้จากการวิจัยครั้งนี้มาใช้ในการวางแผนและพัฒนาประเทศในการบริหารราชการและการปกครองส่วนภูมิภาคและส่วนท้องถิ่นให้มีความเจริญก้าวหน้าต่อไป

## วัตถุประสงค์การวิจัย

1. เพื่อศึกษาปัจจัยที่ส่งผลต่อการพัฒนาชุมชนยั่งยืนภาคตะวันออกเฉียงเหนือตอนบนของประเทศไทย
2. เพื่อสร้างรูปแบบการพัฒนาชุมชนยั่งยืนภาคตะวันออกเฉียงเหนือตอนบนของประเทศไทย
3. เพื่อเสนอรูปแบบการพัฒนาชุมชนยั่งยืนภาคตะวันออกเฉียงเหนือตอนบนของประเทศไทยให้ผู้เชี่ยวชาญตรวจสอบยืนยันและวิพากษ์ให้ข้อเสนอแนะ

## สมมติฐานการวิจัย

1. ปัจจัยที่ส่งผลต่อการพัฒนาชุมชนยั่งยืนภาคตะวันออกเฉียงเหนือตอนบนของประเทศไทย ได้แก่ ปัจจัยด้านการเรียนรู้ที่เหมาะสม ปัจจัยด้านภูมิปัญญาท้องถิ่น ปัจจัยด้านเทคโนโลยีสารสนเทศ ปัจจัยด้านความสามารถในการพึ่งตนเอง ปัจจัยด้านการมีส่วนร่วมของชุมชน ปัจจัยด้านความรู้เกี่ยวกับกระแสโลกาภิวัตน์
2. รูปแบบการพัฒนาชุมชนยั่งยืนภาคตะวันออกเฉียงเหนือตอนบนของประเทศไทยที่ผู้วิจัยสร้างขึ้นสามารถนำไปใช้ในการพัฒนาชุมชนด้านต่าง ๆ ได้จริง เพื่อความเป็นอยู่ที่ดีขึ้นของคนในพื้นที่ ภายใต้ปรัชญาเศรษฐกิจพอเพียง

## ขอบเขตการวิจัย

1. ขอบเขตด้านพื้นที่ เป็นการศึกษาในเขตภาคตะวันออกเฉียงเหนือตอนบน 4 จังหวัด ประกอบด้วย จังหวัดร้อยเอ็ด จังหวัดขอนแก่น จังหวัดมหาสารคาม จังหวัดกาฬสินธุ์ (กลุ่มจังหวัดร้อยแก่นสารสินธุ์)
2. ขอบเขตด้านเนื้อหา ศึกษาบริบทการพัฒนาชุมชนยั่งยืน
3. ขอบเขตด้านเวลา เดือนพฤษภาคม 2556 – เดือนพฤษภาคม 2557
4. ประชากรและกลุ่มตัวอย่างที่ใช้ในการวิจัย ประชากรและกลุ่มตัวอย่างที่ใช้ในการวิจัยแบ่งออกเป็น 2 กลุ่มคือ
  - 4.1 กลุ่มภาคประชาชน กำหนดมาจากหมู่บ้านในภาคตะวันออกเฉียงเหนือตอนบน 4 จังหวัด หมู่บ้านละ 1 คน จำนวน 7,939 คน จากนั้นใช้สุทธทาไร่ ยามาเน่ ในการ

คำนวณหาขนาดของกลุ่มตัวอย่างได้ จำนวน 380 คน

- 4.2 กลุ่มนักวิชาการ ผู้เชี่ยวชาญ ผู้นำชุมชน และผู้ปฏิบัติงานด้านการพัฒนาชุมชนจำนวน 20 คน
5. ขอบเขตด้านตัวแปร
  - 5.1 ตัวแปรอิสระ ได้แก่ ปัจจัยด้านการเรียนรู้ที่เหมาะสม ปัจจัยด้านภูมิปัญญาท้องถิ่น ปัจจัยด้านเทคโนโลยีสารสนเทศ ปัจจัยด้านการมีส่วนร่วมของชุมชน และปัจจัยด้านความรู้เกี่ยวกับกระแสโลกาภิวัตน์
  - 5.2 ตัวแปรคั่นกลาง ได้แก่ ปัจจัยด้านความสามารถในการพึ่งตนเอง
  - 5.3 ตัวแปรตาม คือ รูปแบบการพัฒนาชุมชนยั่งยืนภาคตะวันออกเฉียงเหนือตอนบนของประเทศไทย

## เครื่องมือการวิจัย

เครื่องมือที่ใช้ในการวิจัยระยะที่ 1 เป็นแบบสอบถาม ซึ่งผ่านการพิจารณาค่าดัชนีความสอดคล้องระหว่างข้อคำถามกับวัตถุประสงค์ (Item Objective Congruence : IOC) จากผู้เชี่ยวชาญ มีการไปทดลองใช้ (Try-Out) กับประชาชนที่ไม่ใช่กลุ่มตัวอย่าง จำนวน 40 คน (รังสรรค์สิงห์เลิศ, 2551 : 139) แล้วนำข้อมูลมาวิเคราะห์ค่าอำนาจจำแนกรายข้อโดยใช้เทคนิค (Item – Total Correlation) และวิเคราะห์ความเชื่อมั่นของแบบสอบถามทั้งฉบับโดยวิธีการหาค่าสัมประสิทธิ์แอลฟา (Alpha Coefficient) ของครอนบาค (Cronbach, 1970 : 161) ซึ่งได้ค่าความเชื่อมั่นทั้งฉบับเท่ากับ .92

เครื่องมือที่ใช้ในการวิจัยระยะที่ 2 เป็นแบบสอบถามยืนยันรูปแบบการวิจัย ซึ่งมีทั้งแบบสอบถามมาตรฐานประมาณค่าและแบบวิจารณ์

## ผลการวิจัย

1. ปัจจัยที่ส่งผลต่อการพัฒนาชุมชนยั่งยืนภาคตะวันออกเฉียงเหนือตอนบนของประเทศไทย ได้แก่ ปัจจัยด้านการมีส่วนร่วมของชุมชน ปัจจัยด้านการอนุรักษ์และสืบสานภูมิปัญญาท้องถิ่น และปัจจัยด้านความสามารถในการพึ่งตนเอง
2. ผลการวิเคราะห์ยืนยันร่างรูปแบบ ผู้เชี่ยวชาญจำนวน 20 คน พิจารณาความเป็นไปได้ของร่างรูปแบบการ

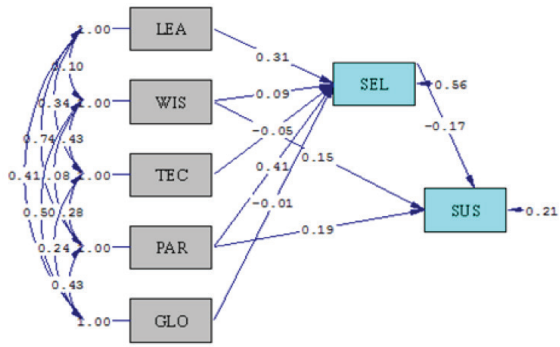

Chi-Square=0.00, df=0, P-value=1.00000, RMSEA=0.000

แผนภาพที่ 1 ตัวแบบจำลองรูปแบบการพัฒนาชุมชนยั่งยืนภาคตะวันออกเฉียงเหนือตอนบนของประเทศไทย

พัฒนาชุมชนยั่งยืนภาคตะวันออกเฉียงเหนือตอนบนของประเทศไทย โดยรวมอยู่ในระดับมาก ( $X = 4.13$ ) จึงกล่าวโดยสรุปได้ว่ารูปแบบการพัฒนาชุมชนยั่งยืนภาคตะวันออกเฉียงเหนือตอนบนของประเทศไทย ที่ผู้วิจัยสร้างขึ้นมีความเหมาะสม สามารถนำไปใช้ในการพัฒนาสังคมชุมชนในภาคตะวันออกเฉียงเหนือตอนบนของประเทศไทยเพื่อให้เกิดความอยู่ดีมีสุขอย่างยั่งยืนได้จริง

ค่าดัชนี	เกณฑ์ที่ใช้พิจารณา	ค่าสถิติในตัวแบบตั้งต้น	ผลการพิจารณา
1. X / df	มีค่า < 3 และเข้าใกล้ 0	0.000	ผ่าน
2. GFI	มีค่า > .90 ขึ้นไปและเข้าใกล้ 1	1.000	ผ่าน
3. P-value	มีค่า > .05 ขึ้นไป	1.000	ผ่าน
4. RMSEA	มีค่า < .05	0.000	ผ่าน

### อภิปรายผลการวิจัย

1. ปัจจัยด้านการมีส่วนร่วมของชุมชนเป็นปัจจัยที่มีผลต่อการพัฒนาชุมชนยั่งยืน ภาคตะวันออกเฉียงเหนือตอนบน สอดคล้องกับ บวรศักดิ์ อุวรรณโณ (2545 : 380-381) ที่อธิบายให้เห็นความสำคัญของการมีส่วนร่วมภาคประชาชนที่จะก่อให้เกิดประโยชน์ในด้านต่าง ๆ คือ 1) การเพิ่มคุณภาพของการตัดสินใจ กระบวนการปรึกษาหารือกับสาธารณชน

### รูปแบบการพัฒนาชุมชนยั่งยืนภาคตะวันออกเฉียงเหนือตอนบนของประเทศไทย

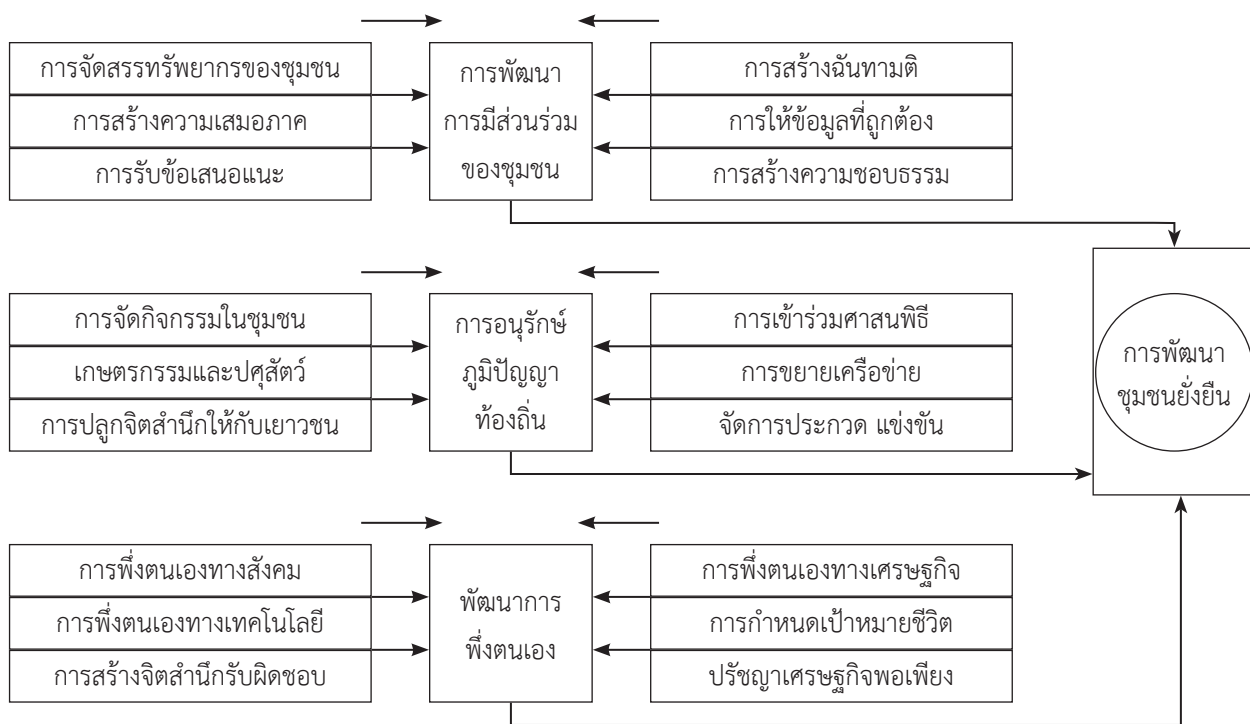



ช่วยให้เกิดความกระจ่างในวัตถุประสงค์ และความต้องการของโครงการหรือนโยบายนั้นๆ ได้อยู่เสมอสาธารณชนสามารถที่จะผลักดันให้เกิดการทบทวนข้อสันนิษฐานที่ปิดบังอยู่ ซึ่งอาจจะปิดบังไม่ให้มองเห็นทางออกที่มีประสิทธิภาพที่สุดบ่อยครั้งกระบวนการมีส่วนร่วมของประชาชนก่อให้เกิดการพิจารณาถึงทางเลือกใหม่แทนวิธีการที่เคยใช้กันมาในอดีตสาธารณชนมักมีข้อมูลที่สำคัญซึ่งทำให้เกิดความแตกต่างในการที่จะนำไปสู่การตัดสินใจ ก่อให้เกิดความแตกต่างระหว่างโครงการที่ประสบความสำเร็จและไม่ประสบความสำเร็จ 2) การลดค่าใช้จ่ายและการสูญเสียเวลา โดยทั่วไปกระบวนการมีส่วนร่วมของประชาชนอย่างเต็มรูปแบบมักจะสิ้นเปลืองค่าใช้จ่ายและเสียเวลา แต่ในทางปฏิบัติแล้วการมีส่วนร่วมของประชาชนมาตั้งแต่ต้น สามารถที่จะลดความล่าช้า และลดค่าใช้จ่ายที่เกี่ยวข้องกับความขัดแย้งของประชาชนได้ การตัดสินใจอย่างใดอย่างหนึ่งอาจจะดูว่าสิ้นเปลืองและเสียเวลาที่จะตัดสินใจได้ แต่ว่าเมื่อตัดสินใจแล้ว และเมื่อนำมาสู่การปฏิบัติอาจจะเป็นวิธีการที่ประหยัดกว่าด้วยซ้ำ การตัดสินใจอย่างหนึ่งอย่างใดที่ทำไปอย่างรวดเร็วและดูเหมือนจะไม่สิ้นเปลือง อาจจะเสียเวลาค่าใช้จ่ายมากกว่าถ้าการตัดสินใจนั้นไม่ได้ทำให้เกิดข้อตกลงระหว่างกลุ่มหรือความเห็นชอบในกลุ่มต่าง ๆ ที่มีผลประโยชน์เกี่ยวข้องได้ แต่กลับนำไปสู่ความขัดแย้งของประชาชนอย่างต่อเนื่องมากขึ้น การมีส่วนร่วมของประชาชนสามารถเกิดผลในการยอมรับอย่างสูงต่อการตัดสินใจโดยกลุ่มซึ่งมีส่วนได้ส่วนเสียในการตัดสินใจนั้น ๆ วิธีการจะช่วยลดความขัดแย้งระหว่างการนำไปปฏิบัติ ทำให้เกิดการนำไปปฏิบัติทำให้เกิดการประหยัดค่าใช้จ่ายซึ่งโดยทั่วไปมักจะแพงกว่าค่าใช้จ่ายที่เกิดขึ้นจากการจัดทำดำเนินการให้ประชาชนมีส่วนร่วมในระยะต้น 3) การสร้างฉันทามติ โครงการมีส่วนร่วมของประชาชนสามารถที่จะสร้างข้อตกลงที่มั่นคงและยืนยาวและการยอมรับระหว่างกลุ่มซึ่งก่อนหน้านี้อาจจะมีความขัดแย้งระหว่างกันคนละทาง การมีส่วนร่วมยังก่อให้เกิดความเข้าใจระหว่างคู่กรณี ลดความขัดแย้งทางการเมืองและก่อให้เกิดความชอบธรรมในการตัดสินใจของรัฐ 4) ความสำเร็จและผลในการปฏิบัติของโครงการ การมีส่วนร่วมในการตัดสินใจให้เรามีความรู้สึกถึงความเป็นเจ้าของการตัดสินใจนั้น และครั้งหนึ่งเมื่อได้ร่วมตัดสินใจแล้วเขา

ก็ย่อมต้องการที่จะเห็นสิ่งนั้นไปปฏิบัติได้ ไม่เพียงแต่จะมีความสนับสนุนทางการเมืองต่อการนำไปปฏิบัติ แต่กลุ่มและปัจเจกชนอาจจะถือหรือรันในการที่จะให้เกิดผลในทางปฏิบัติ 5) การหลีกเลี่ยงการเผชิญหน้าหรือขัดแย้งที่รุนแรง ความขัดแย้งในโครงการอาจนำไปสู่การปฏิบัติที่ขยันขันแข็งที่แก้ไข กระบวนการมีส่วนร่วมของประชาชนก่อให้เกิดโอกาสที่คู่กรณีจะแสดงความต้องการของกลุ่มเขา และความห่วงกังวลปราศจากความรู้สึกที่เป็นปฏิปักษ์การมีส่วนร่วมของประชาชนตั้งแต่ต้นสามารถเผชิญหน้ากันอย่างรุนแรงที่อาจจะเป็นไปได้อย่างไรก็ดีการมีส่วนร่วมของประชาชนไม่ใช่ยาวิเศษมันไม่อาจที่จะลดหรือกำจัดความขัดแย้งในทุก ๆ กรณี และ 6) ความน่าเชื่อถือและความชอบธรรม โดยทั่วไปแล้วการมีส่วนร่วมของประชาชนและเป็นวิถีทางที่จะนำไปสู่ความชอบธรรมและการดำรงอยู่ของความชอบธรรมโดยเฉพาะอย่างยิ่งเมื่อการตัดสินใจก่อให้เกิดความขัดแย้ง ก็คือจะต้องใช้กระบวนการตัดสินใจซึ่งโปร่งใสและน่าเชื่อถือต่อสาธารณชนซึ่งให้สาธารณชนมีส่วนร่วม โครงการมีส่วนร่วมของประชาชนยังก่อให้เกิดความเข้าใจถึงเหตุการณ์ที่นำไปสู่การตัดสินใจนั้น ๆ

จากข้อมูลการอภิปรายผลข้างต้นชี้ให้เห็นว่าปัจจัยด้านการมีส่วนร่วมของชุมชนมีผลต่อการบริหารและการพัฒนาชุมชนยั่งยืนภาคตะวันออกเฉียงเหนือตอนบน การสร้างแรงจูงใจมีส่วนร่วมในระดับชุมชนนั้นเจ้าหน้าที่ภาครัฐและชาวบ้านจะต้องเรียนรู้ร่วมกันและมีเทคนิควิธีการในการสร้างความร่วมมือ ดังนี้

1. การจัดสรรทรัพยากรของชุมชนอย่างคุ้มค่า
  2. การสร้างฉันทามติของคนในชุมชนเพื่อให้ความเห็นชอบการดำเนินงานต่าง ๆ
  3. การสร้างความเสมอภาคทุกๆ ด้านในชุมชน
  4. ชาวบ้านจะต้องเปิดรับข้อมูลข่าวสารที่ถูกต้อง
  5. เจ้าหน้าที่ภาครัฐต้องรับข้อเสนอแนะจากประชาชนและการสร้างความชอบธรรมในชุมชน
2. ปัจจัยด้านการอนุรักษ์และสืบสาน ภูมิปัญญาท้องถิ่น เป็นปัจจัยที่มีผลต่อการพัฒนาชุมชนยั่งยืนภาคตะวันออกเฉียงเหนือตอนบนสอดคล้องกับ นิธิ เอียวศรีวงศ์. (2536 : 3-5) ที่ได้อธิบายให้เห็นถึงความสำคัญของภูมิปัญญาท้องถิ่นในการพัฒนาชุมชน คือ 1) ภูมิปัญญาท้องถิ่นเป็น



ความรู้และระบบความรู้ ภูมิปัญญาไม่ใช่สิ่งที่เกิดแวบขึ้นมาในหัว แต่เป็นระบบความรู้ที่ชาวบ้าน มองเห็นความสัมพันธ์ของสิ่งต่าง ๆ เป็นระบบความรู้ที่ไม่เป็นวิทยาศาสตร์ ฉะนั้นในการศึกษาเข้าไปดูว่าชาวบ้าน “รู้อะไร” อย่างเดียวไม่พอ ต้องศึกษาด้วยว่าเขาเห็นความสัมพันธ์ของสิ่งต่าง ๆ เหล่านั้นอย่างไร 2) ภูมิปัญญาเกิดจากการสังสม และกระจาย ความรู้ ความรู้นั้น ไม่ได้ลอยอยู่เฉย ๆ แต่ถูกนำมาบริการคนอื่น เช่น หมอพื้นบ้าน ชุมชน สังสมความรู้ทางการแพทย์ไว้ในตัวคน ๆ หนึ่ง โดยมีกระบวนการที่ทำให้เขาสังสมความรู้ วิชาความรู้ ด้วยว่ากระบวนการนี้เป็นอย่างไร หมอคนหนึ่งสามารถสร้าง หมอคนอื่นต่อมาได้อย่างไร 3) การถ่ายทอดความรู้ภูมิปัญญา ชาวบ้านไม่ได้มีสถาบันถ่ายทอดความรู้แต่มีกระบวนการถ่ายทอดที่ ซับซ้อน ถ้าเราต้องการเข้าใจภูมิปัญญาท้องถิ่น เราต้องเข้าใจกระบวนการถ่ายทอดความรู้จากคนรุ่นหนึ่ง ไปสู่คนอีกรุ่นหนึ่งด้วย และ 4) การสร้างสรรค์และปรับปรุง ระบบความรู้ของชาวบ้านไม่ได้หยุดนิ่งอยู่กับที่แต่ถูกปรับเปลี่ยนตลอดมา โดยอาศัยประสบการณ์ของชาวบ้านเอง เรายังขาดการศึกษาว่าชาวบ้านปรับเปลี่ยนความรู้ และระบบความรู้เพื่อเผชิญกับความเปลี่ยนแปลงอย่างไร และ กรมส่งเสริมการเกษตร. (2550 : 22-38) ที่ได้ศึกษาวิจัยเพื่อนำ องค์ความรู้ที่เกิดจากภูมิปัญญาท้องถิ่นมาบูรณาการในแผน พัฒนาการดำเนินงานส่วนภูมิภาค พบว่า ภูมิปัญญาท้องถิ่น เป็นองค์ความรู้ที่มีคุณค่าและความดีงามที่จรโลงชีวิตและ วิถีชุมชนให้อยู่ร่วมกับธรรมชาติและสภาวะแวดล้อมได้อย่าง กลมกลืนและสมดุล เป็นพื้นฐานการประกอบอาชีพและเป็น รากฐานการพัฒนาที่เริ่มจากการพัฒนาเพื่อการพึ่งพาตนเอง การพัฒนาเพื่อการพึ่งพาอาศัยซึ่งกันและกัน และการพัฒนา ที่เกิดจากการผสมผสานองค์ความรู้สากลบนฐานภูมิปัญญา เดิม เพื่อเกิดเป็นภูมิปัญญาใหม่ที่เหมาะสมกับยุคสมัย ดังนั้น ภูมิปัญญาจึงมีคุณค่าไม่เพียงแต่ต่อท้องถิ่นและผู้คนเท่านั้น แต่ยังมีประโยชน์อย่างใหญ่หลวงต่อการวางแผนพัฒนา ประเทศอย่างยั่งยืนและมั่นคงต่อไป

จากข้อมูลการอภิปรายผลข้างต้นชี้ให้เห็นว่าปัจจัย ด้านการอนุรักษ์และสืบสานภูมิปัญญาท้องถิ่น มีผลต่อการ บริหารและการพัฒนาชุมชนยั่งยืนภาคตะวันออกเฉียงเหนือ ตอนบน การสร้างแนวทางในการอนุรักษ์และสืบสานภูมิปัญญา ท้องถิ่นให้คงอยู่สืบไปนั้น เจ้าหน้าที่ภาครัฐและชาวบ้านจะ

ต้องเรียนรู้ร่วมกันและมีเทคนิควิธีการในการดำเนินงาน ดังนี้

1. การจัดกิจกรรมในชุมชน
2. การเข้าร่วมศาสนพิธี
3. เกษตรกรรมและปศุสัตว์
4. การขยายเครือข่าย
5. การปลูกจิตสำนึกให้กับเยาวชน
6. การประกวด แข่งขัน

3. ปัจจัยด้านความสามารถในการพึ่งตนเอง เป็น ปัจจัยที่มีผลต่อการพัฒนาชุมชนยั่งยืนภาคตะวันออกเฉียงเหนือ ตอนบนสอดคล้องกับ สำนักงานคณะกรรมการพิเศษเพื่อ ประสานงานโครงการอันเนื่องมาจากพระราชดำริ. (2549 : 22-38) ที่ค้นพบ หลักการและแนวทางเพื่อให้ชุมชนสามารถ พึ่งตนเองได้ ตามหลักทางสังคมวิทยามี 5 ประการ คือ 1) การพึ่งตนเองได้ทางเทคโนโลยี หมายถึง การมีปริมาณและ คุณภาพของเทคโนโลยีทางวัตถุ เช่น เครื่องไม้เครื่องมือ เครื่องจักรกล และเทคโนโลยีทางสังคม เช่น การจัดวาง โครงการ การจัดการ เป็นต้น การรู้จักใช้อย่างมีประสิทธิภาพ รวมทั้งการนำภูมิปัญญาชาวบ้านมาใช้ หรือประยุกต์ใช้ให้ เหมาะสม 2) การพึ่งตนเองได้ทางเศรษฐกิจ หมายถึง ความ สามารถในการทำมาหากินเลี้ยงชีพที่มีความมั่นคงสมบูรณ์ พูนสุขพอสมควรหรืออย่างมีสมดุล 3) การพึ่งตนเองได้ทาง ทรัพยากรธรรมชาติ หมายถึง ความสามารถในการใช้ ทรัพยากรธรรมชาติที่มีอยู่ให้เกิดประโยชน์สูงสุด และความ สามารถในการรักษาทรัพยากรธรรมชาติให้ดำรงอยู่ไม่ ให้ เสื่อมเสียไปจนหมดสิ้น หรือไม่ให้เสียสมดุลธรรมชาติ 4) การพึ่งตนเองได้ทางจิตใจ หมายถึง การมีสภาพจิตใจที่กล้า แข็ง เพื่อที่สามารถต่อสู้กับปัญหาอุปสรรคต่างๆ ทั้งการทำ เลี้ยงชีพ การพัฒนาชีวิตให้เจริญก้าวหน้า การยึดมั่นปฏิบัติ ตนตามหลักทางสายกลาง หรือมีซุทธิมาปฏิบัติ และ 5) การ พึ่งตนเองได้ทางสังคม หมายถึงการที่คนกลุ่มหนึ่งมีความ เป็นปึกแผ่นเหนียวแน่น มีผู้นำที่มีประสิทธิภาพ สามารถ นำกลุ่มคนเหล่านี้ให้ดำเนินการใดๆ เพื่อบรรลุเป้าหมาย ด้วยตนเอง หรือสามารถหาความช่วยเหลือจากภายนอกเข้า มาช่วย ทำให้ชุมชนช่วยเหลือตัวเองได้ และกรมวิชาการเกษตร. (2545 : 11-29) ได้นำแนวคิดการพัฒนาเพื่อพึ่งตนเองของ เกษตรกรอันเนื่องมาจากพระราชดำริ (Self-Reliance) ขับเคลื่อนให้ความรู้กับประชาชน โดยมีสาระสำคัญ คือ

แนวพระราชดำริเกี่ยวกับการส่งเสริมชุมชนหรือการพัฒนาชนบทที่สำคัญๆ คือ การที่ทรงมุ่งช่วยเหลือพัฒนา คือ การที่ทรงมุ่งช่วยเหลือพัฒนาให้เกิดการพึ่งตนเองได้ของคนในชนบทเป็นหลัก กิจกรรมและโครงการตามแนวพระราชดำริที่ดำเนินการอยู่หลายพื้นที่ทั่วประเทศในปัจจุบันนั้นล้วนแล้วแต่มีเป้าหมายสุดท้ายอยู่ที่การพึ่งตนเองได้ของราษฎรทั้งสิ้น ในการพัฒนาทั้งด้านอาชีพและส่งเสริมการเกษตรให้เกษตรกรสามารถดำรงชีพอยู่ได้อย่างมั่นคงเป็นปึกแผ่นนั้น พระบาทสมเด็จพระเจ้าอยู่หัวทรงดำเนินการแนะนำสาธิตให้ประชาชนดำเนินรอยตามเบื้องพระยุคลบาทเป็นไปตามหลักการพัฒนาสังคมชุมชนอย่างแท้จริง กล่าวคือ ทรงมุ่งช่วยเหลือพัฒนาให้เกิดการพึ่งตนเองได้ของคนในชนบทเป็นหลัก

จากข้อมูลการอภิปรายผลข้างต้นชี้ให้เห็นว่าปัจจัยด้านความสามารถในการพึ่งตนเอง มีผลต่อการบริหารและการพัฒนาชุมชนยั่งยืน การทำให้คนในชุมชนมีความสามารถในการพึ่งพาตนเองเพื่อความอยู่รอดในสังคมยุคเปลี่ยนผ่านนั้น เจ้าหน้าที่ภาครัฐและชาวบ้านจะต้องเรียนรู้ร่วมกันและมีเทคนิควิธีการในการดำเนินงาน ดังนี้

1. พึ่งตนเองทางสังคม
2. พึ่งตนเองทางเศรษฐกิจ
3. พึ่งตนเองทางเทคโนโลยี
4. กำหนดเป้าหมายชีวิต
5. จิตสำนึกรับผิดชอบ
6. เศรษฐกิจพอเพียง

### ข้อเสนอแนะเพื่อนำผลการวิจัยไปใช้

การวิจัยเรื่องนี้ ปัจจัยด้านการได้รับการมีส่วนร่วมของชุมชนเป็นตัวแปรที่มีอิทธิพลต่อการบริหารและการพัฒนาชุมชนยั่งยืนภาคตะวันออกเฉียงเหนือตอนบนมากที่สุด ดังนั้น เจ้าหน้าที่ของรัฐที่มีส่วนเกี่ยวข้องในการพัฒนาสังคมชุมชนจะต้องสร้างความร่วมมือจากภาคประชาชนให้ได้มากที่สุดเพื่อเกิดความไว้วางใจและสมัครใจเข้ามามีบทบาทในการพัฒนาชุมชนเพราะในการลงพื้นที่ปฏิบัติงานของเจ้าหน้าที่ภาครัฐสามารถสร้างงานที่น่าเชื่อถือและเป็นความชอบธรรม การเปิดรับฟังความคิดเห็นและข้อเสนอแนะจากประชาชน การจัดสรรทรัพยากรของชุมชน การกระจายโอกาสอย่างเสมอภาค และร่วมมือปฏิบัติภายใต้ฉันทามติ

ของชุมชนอย่างมีประสิทธิภาพ ก็จะเป็นแรงผลักดันให้สังคมชุมชนเกิดการพัฒนาไปได้อย่างรวดเร็ว

การเข้าดำเนินงานของหน่วยงานภาครัฐในชุมชนบางกรณีเป็นลักษณะการสั่งการจากผู้มีอำนาจเป็นส่วนใหญ่ จึงทำให้ขาดการสร้างความร่วมมือและรับฟังความคิดเห็นของประชาชนในเรื่องความเดือดร้อนและจำเป็นเร่งด่วน วิจัยเรื่องนี้มีข้อค้นพบในเรื่องการสร้างความร่วมมือเมื่อชาวบ้านเต็มใจที่จะเป็นส่วนหนึ่งของการพัฒนาก็จะทำให้เกิดพลังที่เข้มแข็ง ชาวบ้านสามารถพึ่งตนเองในการดำรงชีวิตประจำวันมีความรู้เท่าทันภาวะสังคมที่เปลี่ยนแปลงไปตามกระแสการเมืองและเศรษฐกิจของสังคมโลก รวมทั้งการนำเอาองค์ความรู้ที่เป็นวิถีชีวิตที่ทรงคุณค่าของคนรุ่นก่อนมาสืบสานและถ่ายทอดไปยังเยาวชนรุ่นหลังเกี่ยวกับงานประเพณีวัฒนธรรมอันเป็นภูมิปัญญาท้องถิ่น สิ่งเหล่านี้ย่อมเป็นกลไกขับเคลื่อนสังคมชุมชนให้อยู่ดีมีสุข

### ข้อเสนอแนะเพื่อทำการวิจัยครั้งต่อไป

ประชากรและกลุ่มตัวอย่างที่ใช้ในการวิจัยครั้งนี้ อยู่ในเขตภาคตะวันออกเฉียงเหนือตอนบน คือ กลุ่มจังหวัดกาฬสินธุ์ ขอนแก่น มหาสารคาม และร้อยเอ็ด ซึ่งเป็นเขตจังหวัดที่ผู้วิจัยสามารถเดินทางไปเก็บข้อมูลได้สะดวก เนื่องจากมีข้อจำกัดด้านระยะเวลาและงบประมาณในการวิจัย ดังนั้นการอ้างอิงไปสู่หมู่บ้านชุมชนในพื้นที่ภูมิภาคอื่น ๆ ทั่วประเทศ อาจมีข้อจำกัด ควรมีการวิจัยในจังหวัดอื่นและภาคอื่นๆ เพื่อศึกษาเปรียบเทียบผลการวิจัยที่พบในการพัฒนาสังคมชุมชนต่างพื้นที่และต่างสภาพแวดล้อม

การสร้างรูปแบบการพัฒนาในการวิจัยครั้งนี้ เป็นการสร้างรูปแบบการพัฒนาชุมชนยั่งยืนภาคตะวันออกเฉียงเหนือตอนบนของประเทศไทย เพียงองค์ประกอบ 3 ด้านที่ผู้วิจัยค้นพบ คือ ด้านการสร้างความร่วมมือของคนในชุมชน ด้านการสืบสานและอนุรักษ์ภูมิปัญญาท้องถิ่น และด้านความสามารถในการพึ่งตนเอง ปัจจัยด้านอื่น ๆ ที่จะสามารถนำมาเป็นกลไกในการพัฒนาสังคมชุมชนมีมากมายหลายองค์ประกอบ การวิจัยครั้งต่อไปควรแสวงหาข้อมูลปัจจัยที่เป็นเรื่องใหม่ ๆ เช่น การส่งลูกหลานเรียนระดับอุดมศึกษาในคณะสาขาวิชาต่าง ๆ และ การทำเกษตรกรรมโดยนำพืชเศรษฐกิจมาปลูกในพื้นที่ต่าง ๆ เป็นต้น



## กิตติกรรมประกาศ

การวิจัยฉบับนี้เสร็จสมบูรณ์ได้ด้วยความรู้ความกรุณาอย่าง  
ยิ่งจาก รศ.ดร.ยุภาพร ยุภาส อาจารย์ที่ปรึกษาวิทยานิพนธ์

หลัก ผศ.ดร.สัญญา เคนาภูมิ และ ผศ.ดร.วัชรินทร์ สุทธิชัย  
อาจารย์ที่ปรึกษาวิทยานิพนธ์ร่วม ที่ให้คำแนะนำแก้ไขข้อ  
บกพร่องผู้วิจัยขอกราบขอบพระคุณอย่างสูงไว้ ณ โอกาสนี้

## เอกสารอ้างอิง

- กรมการปกครอง กระทรวงมหาดไทย. 2551. **เศรษฐกิจชุมชนพึ่งตนเอง แนวความคิดและยุทธศาสตร์**. กรุงเทพฯ : กระทรวงมหาดไทย.
- กรมพัฒนาชุมชน. 2551. **รายงานคุณภาพชีวิตของคนไทย**. กรมการพัฒนาชุมชน. กรุงเทพฯ : กระทรวงมหาดไทย.
- กรมส่งเสริมการเกษตร. 2550. **ตลาดนัดความรู้ส่งเสริมการเกษตร**. กรมส่งเสริมการเกษตร. กรุงเทพฯ : กระทรวงเกษตรและสหกรณ์.
- กรมวิชาการเกษตร. 2545. **เกษตรที่ดีที่เหมาะสม.กรมวิชาการเกษตร**. กรุงเทพฯ : กระทรวงเกษตรและสหกรณ์.
- บวรศักดิ์ อูวรรณโณ. 2545. **การสร้างธรรมาภิบาลในสังคมไทย**. กรุงเทพฯ : สถาบันพระปกเกล้า.
- รังสรรค์ สิงห์เลิศ. 2551. **ระเบียบวิธีวิจัยทางสังคมศาสตร์**. มหาสารคาม : มหาวิทยาลัยราชภัฏมหาสารคาม.
- สัญญา สัญญาวิวัฒน์ และคณะ. 2538. **ทฤษฎีและกลยุทธ์การพัฒนาสังคม**. กรุงเทพฯ : จุฬาลงกรณ์มหาวิทยาลัย.
- สุพัตรา สุภาพ. 2550. **สังคมและวัฒนธรรมไทย : ค่านิยม : ครอบครัว : ศาสนา : ประเพณี**. กรุงเทพฯ : ไทยวัฒนาพานิช.
- สำนักงานคณะกรรมการพิเศษเพื่อประสานงานโครงการอันเนื่องมาจากพระราชดำริ. 2549. **วารสารอันเนื่องมาจากพระราชดำริ**. กรุงเทพฯ : สำนักงานคณะกรรมการพิเศษเพื่อประสานงานโครงการอันเนื่องมาจากพระราชดำริ.
- สำนักงานคณะกรรมการเศรษฐกิจและสังคมแห่งชาติ. **การจัดทำแผนพัฒนาเศรษฐกิจและสังคมแห่งชาติ ฉบับที่ 10** <http://www.nesdb.go.th/Default.aspx?tabid=139>. 15 ก.พ.53
- Cronbach, Lee Joseph.1973. **Essentials of Psychological Testing**. New York : Harper & Row.
- Joreskog, Karl G. & Sorbom. 1998. **LISREL 8 User's Reference Guild**. Chicago : ScientificSoftware International.
- Yamane,T.1973. **Statistics An Introductory Analysis.3 rd ed**. New York : Harper & Row.